

## G200 (Type L200-8)

\* W0xxx = wap.afst. 35mm  
W1xxx = wap.afst. 40mm

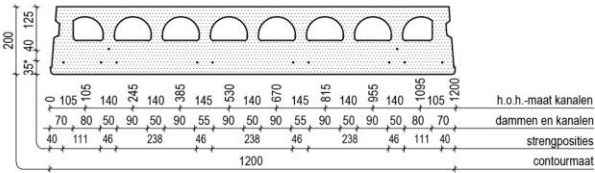

Gewicht (incl. voegvulling): 3,98 kN/m<sup>2</sup>

Voegvulling (min. C12/15): 5,7 liter/m<sup>2</sup>

### Mogelijkheden langssleuven:

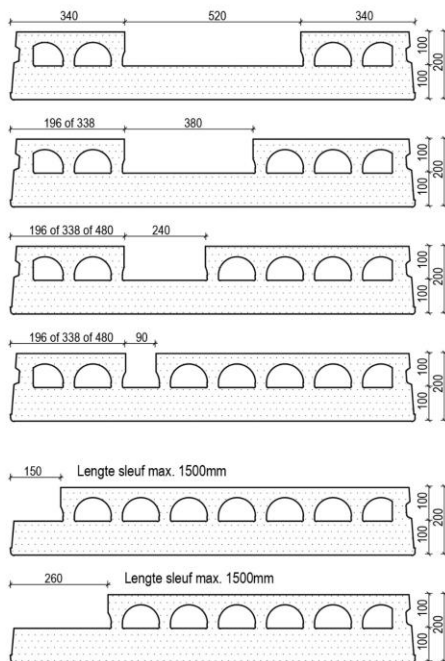

### Zaagplaten: Bij zaagplaten zijn mogelijkheden langssleuven beperkt.

Mogelijkheden in mm:  
230 t/m 245  
340 t/m 380  
515 t/m 530  
Voorkeursmaat in mm:  
600  
620 t/m 670  
800 t/m 820  
910 t/m 955  
1080 t/m 1100

### Sparinginstructies:

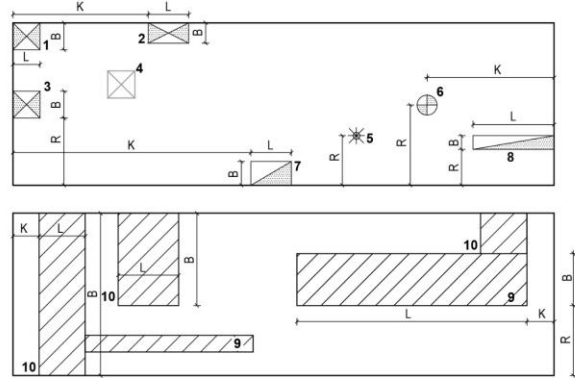

1. Hoeksparing	B: max 280mm L: max 1/3 plaatlengte		
2. Randsparing	B: max 280mm L: max 1000mm K: min. 500mm (bij sparringbreedte max 120mm) K: min. 1000mm (bij sparringbreedte > 120mm)		
3. Kopsparing	B: min. 180mm, Max. 460mm L: min. 150mm, Max. 300mm R: Min. 225mm, Max. 795mm		
4. Veldsparing *	ENKEL ronde sparigen mogelijk zie Ronde sparing		
5. Centraaldoos	R: 315 / 600 / 885mm HAF C70-16/19		
6. Ronde sparing Ø 50	R: 95mm R: 255 t/m 375mm R: 540 t/m 660mm R: 825 t/m 945mm R: 1105mm K: min. 40mm	Ronde sparing Ø 140	R: 300 t/m 330mm R: 585 t/m 615mm R: 870 t/m 900mm K: min. 70mm
Ronde sparing Ø 200	R: 170 t/m 1030mm voorkeur: 315 / 600 / 885mm K: min. 150mm	Ronde sparing Ø 300	R: 220 t/m 250mm R: 380 t/m 535mm R: 665 t/m 820mm R: 950 t/m 980mm K: min. 200mm
7. Koppelsparing	B: 150 / 280mm L: 300 t/m 600mm K: min. 750mm diepte 100mm afstand tussen koppelsparigen min 300mm		
8. Kopsleuf	B: 80mm L: 600mm andere lengtes ook mogelijk R: 205 / 345 / 490mm diepte 100mm		
9. Langssleuf	B: 90 / 240 / 380 / 530 L: min 300mm / max. plaatlengte R: zie voorbeelden langssleuf K: 0 of >100mm diepte 100mm		
10. Dwarsleuf	B: 290 / 430 / 570 / 715 / 860 / 1000mm / plaatbreedte L: 240 / 300 / 350 / 400 / 450 / 500 / 550 / 600 / 650 / 720mm K: 0 of ≥150mm diepte 100mm		

- Geen sparigen mogelijk ter plaatse van de eerste 2 betondammen bij raveellasten = 230mm met uitzondering van sparing Ro50B op 95mm uit plaatrand.
- Hoeveelheid toe te passen sparigen afhankelijk van produktiemogelijkheden en berekening!
- Sparigen mogen alleen door of na goedkeuring van Dycore B.V. worden aangebracht!